

表10 中学校における評価の手順と組織(3校の実践例)

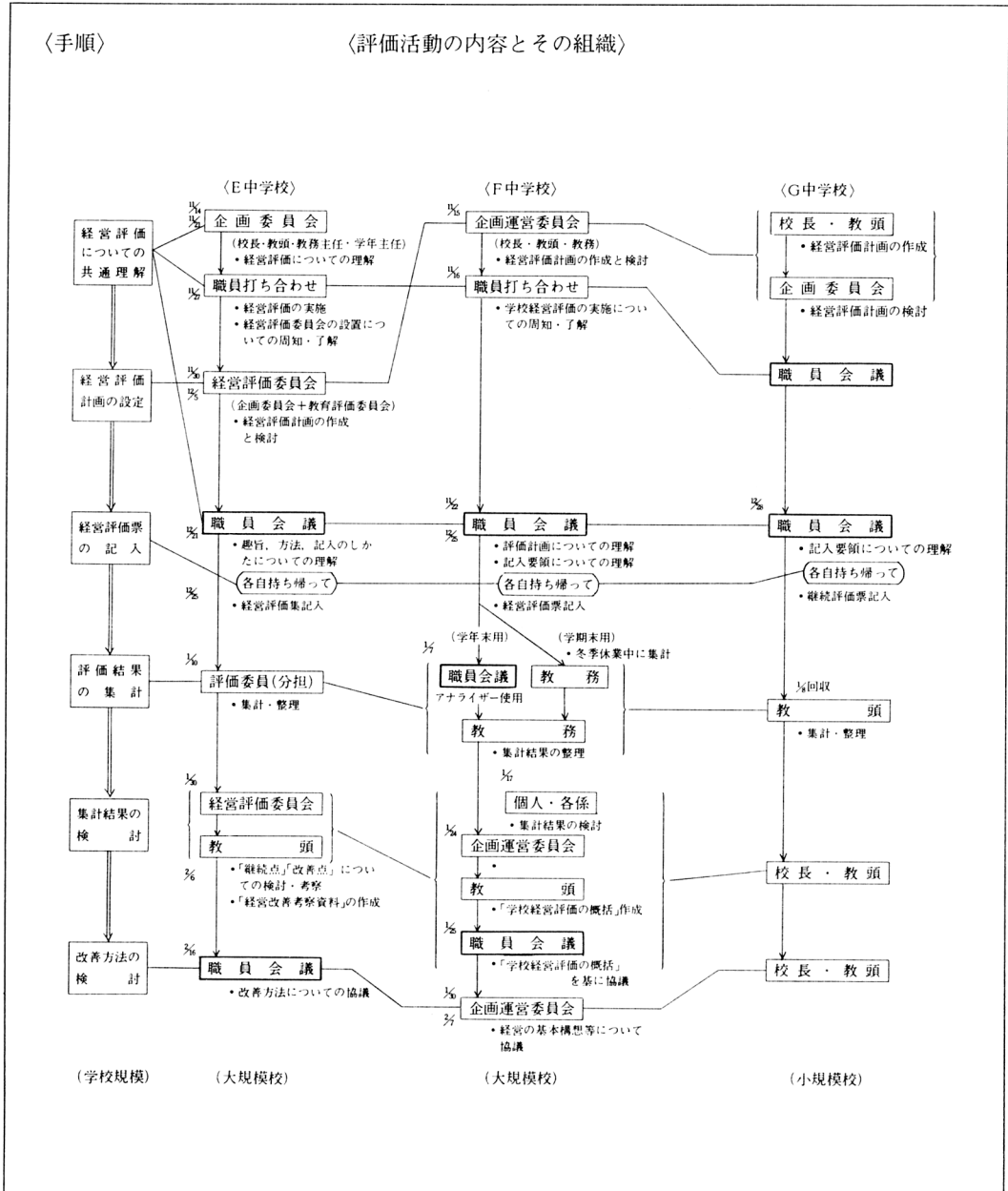

〈考察〉

中学校の場合も全体での話し合いの場として、職員会議または職員打ち合わせ会を活用しており、3校ともに2～3回開いている。

組織・運営については、大規模校の場合は、企画・運営委員会または評価委員会の両者をフルに活用していることがわかる。小学校の場合学年会も活用されていたのに、中学校では学年

会が活用されていないようである。学校種別による組織・運営の特色があらわれているように思われる。なお、学年会を補うものとして、教頭、教務が連絡・調整の役割を果たしている様子もうかがわれる。

F中におけるアナライザー使用による処理、集計は、数量的な処理方式として一考に値するものがある。